



ROTEIRO DE RECUPERAÇÃO DE ATIVIDADES – 2º TRIMESTRE

ESCOLA MUNICIPAL DR. VITÓRIO FRANKLIN

NOME: _____ DATA ____/____/____

PROFESSORA: _____ 5º ANO _____

IMPORTANTE!!!!

SENHORES PAIS OU RESPONSÁVEIS

ESTAMOS LHE ENVIANDO UM NOVO ROTEIRO REFERENTE AO **SEGUNDO TRIMESTRE**, PEDIMOS MAIS UMA VEZ A COLABORAÇÃO NO SENTIDO DE INCENTIVAR SEU FILHO (A) NA REALIZAÇÃO DAS MESMAS, POIS É MUITO IMPORTANTE PARA O SEU DESENVOLVIMENTO.

AS FAMÍLIAS TERÃO UM PRAZO ATÉ DIA 04 DE SETEMBRO DE 2020 PARA ENTREGAR AS ATIVIDADES JÁ REALIZADAS NA ESCOLA.

CONTAMOS COM SUA COLABORAÇÃO.
ESCOLA MUNICIPAL DR. VITÓRIO FRANKLIN



**Acredito
no seu potencial!**



ROTEIRO DE RECUPERAÇÃO DE ATIVIDADES – 2º TRIMESTRE

ATIVIDADES DE RECUPERAÇÃO 1º TRIMESTRE

ESCOLA MUNICIPAL “DR. VITÓRIO FRANKLIN”

PROFESSOR (A): Aline

Cláudia

Luciana

Turma: 5º ano A, B, C, D

COMPONENTE CURRICULARES: LÍNGUA PORTUGUESA, MATEMÁTICA, ENSINO RELIGIOSO
HISTÓRIA, GEOGRAFIA, CIÊNCIAS, ARTE, EDUCAÇÃO FÍSICA E LÍNGUA INGLESA.

PERÍODO DE REALIZAÇÃO: 24 DE AGOSTO A 04 DE SETEMBRO

<p>O QUE VAMOS ESTUDAR?</p>	<p>Língua Portuguesa: gêneros conto e artigo de opinião. Leitura, interpretação e compreensão de texto. Ortografia. Matemática: Resolução de situações problemas. Sistema monetário. Figuras geométricas planas. Sistema de numeração decimal em reta numérica. Geografia: Paisagens naturais e antrópicas: Qualidade ambiental, diferentes tipos de poluição. Relevo. História: Ocupação e povoamento do Paraná pelos povos originários: Guarani e Kaingang. Cidadania. Os primeiros contatos dos grupos que constituíram a formação brasileira. Ensino Religioso: Ancestralidade e tradição oral. Ciências: Sistemas Digestório, Respiratório, Excretor/Urinário e Locomotor.</p>
<p>PARA QUE VAMOS ESTUDAR ESSES CONTEÚDOS?</p>	<p>Língua Portuguesa:</p> <ul style="list-style-type: none"> • Identificar a ideia central do texto, demonstrando compreensão. • Perceber diferenças entre textos acerca do mesmo assunto. • Conhecer as quatro formas possíveis para a escrita dessa expressão: Porque, por que, porquê, por quê, relacionando as formas aos usos. <p>Matemática:</p> <ul style="list-style-type: none"> • Classificar e nomear as figuras geométricas planas de acordo com o número de lados. • Fixar o conceito de numeração decimal e fracionária a partir de reta numérica, escrevendo por extenso, ordem crescente, número decimal e fração. • Compreender e utilizar o sistema monetário em situações cotidianas. <p>Geografia:</p> <ul style="list-style-type: none"> • Refletir sobre as estimativas de crescimento da população mundial e suas condições de vida. • Identificar e descrever problemas ambientais que ocorrem em torno da escola e da residência (lixões, indústrias poluentes, destruição do patrimônio histórico, destruição de nascentes, etc.), propondo soluções (inclusive tecnológicas) para esses problemas. • Identificar as características das paisagens naturais e antrópicas (relevo, cobertura vegetal, rios etc.) no ambiente em que vive, bem como a ação humana na conservação ou degradação dessas áreas. <p>Ensino Religioso:</p> <ul style="list-style-type: none"> • Identificar e respeitar o papel dos sábios e anciãos na comunicação e preservação da tradição oral. <p>História:</p> <ul style="list-style-type: none"> • Localizar em mapas a atual localidade das reservas indígenas e os povos que habitam.



	<ul style="list-style-type: none"> • Compreender a diferença entre direitos individuais, direitos sociais e direitos coletivos da humanidade. • Compreender sobre o surgimento das capitânicas hereditárias, assim como os direitos e deveres dos donatários com a coroa portuguesa. <p>Ciências:</p> <ul style="list-style-type: none"> • Identificar os órgãos que formam o sistema. • Justificar a relação entre o funcionamento do sistema circulatório, a distribuição dos nutrientes pelo organismo e a eliminação dos resíduos produzidos. • Selecionar argumentos que justifiquem porque os sistemas digestório e respiratório são considerados corresponsáveis pelo processo de nutrição do organismo, com base na identificação das funções desses sistemas. • Deduzir que a estrutura, a sustentação e a movimentação dos animais resultam da interação entre os sistemas muscular, ósseo e nervoso.
COMO VAMOS ESTUDAR OS CONTEÚDOS?	<ul style="list-style-type: none"> • Iremos rever as aulas dos dias citados abaixo para realizar as atividades do roteiro. • Lembrando que as dúvidas devem ser tiradas sempre com a professora da sala.
COMO VAMOS REGISTRAR O QUE APRENDEMOS?	<ul style="list-style-type: none"> • Iremos registrar as atividades propostas neste roteiro.

LÍNGUA PORTUGUESA

Interpretação de texto

A costureira das fadas

Depois do jantar, o príncipe levou narizinho à casa da melhor costureira do reino. Era uma aranha de Paris, que sabia fazer vestidos lindos, lindos até não poder mais! Ela mesma tecia a **fazenda**, ela mesma inventava as modas.

– Dona aranha – disse o príncipe – quero que faça para esta ilustre dama o vestido mais bonito do mundo. Vou dar uma grande festa em sua honra e quero vê-la deslumbrar a corte.

Disse e retirou-se. dona aranha tomou da fita métrica e, ajudada por seis aranhinhas muito espertas, **principliou** a tomar as medidas. Depois teceu depressa, depressa, uma fazenda cor-de-rosa com estrelinhas douradas, a coisa mais linda que se possa imaginar. Teceu também peças de fita e peças de renda e de entremeio – até carretéis de linha fabricou.

Monteiro Lobato. Reinações de Narizinho. São Paulo: Brasiliense, 1973

Depois de ter lido com atenção o texto acima, responda no caderno de atividades:

1) Preencha com informações do texto:

O título do texto é _____ e foi escrito por _____
no ano de _____. Seus personagens são _____
_____.

A palavra **fazenda**, no 1º parágrafo, pode ser substituída por _____, e **principliou**, no 3º parágrafo, podemos substituir por _____

"Mulher – muito mais que um dia"



Apesar das mudanças que já começam a se manifestar, ainda vivemos numa realidade marcada pela desigualdade entre os gêneros.

Por Luciana Sbrissia Silva Bega

O Dia Internacional da Mulher representa muito mais que uma homenagem à luta empreendida pelas mulheres ao longo do século passado para conquistar espaços e direitos.

É o momento de olhar para o passado – os marcos na história e as histórias marcadas –, mas também é o momento de olhar para o futuro: para onde estamos indo, onde queremos chegar, estar, ser e sentir.

Inegavelmente, nos últimos anos as mulheres consolidaram posição de destaque em diversas áreas. Profissões que no século passado eram dominadas por homens estão passando a ter suas fileiras preenchidas por mulheres. Elas passaram a ocupar posições de gestão, de tomada de decisões e de governabilidade.

Entretanto, apesar das mudanças que já começam a se manifestar, ainda vivemos numa realidade marcada pela desigualdade entre os gêneros, pois as heranças históricas ainda estão enraizadas na sociedade, ora ainda veladas, ora escancaradas.

Esta é uma realidade já em transformação, sem justificativa para retroceder, de forma que, quanto maior for a compreensão quanto às pautas femininas, mais rápida será a efetivação de uma sociedade mais justa e igualitária, cabendo aos homens e às mulheres assumirem, juntos, seus papéis protagonistas e de agentes de transformação, deixando de lado discursos cegos e antiquados, calcando-se na certeza de que, juntos, todos têm a ganhar!

Luciana Sbrissia Silva Bega é presidente da Comissão da Mulher Advogada da OAB Paraná e atua na área de Direito do Trabalho.

Leia mais em: <https://www.gazetadopovo.com.br/opiniaio/artigos/mulher--muito-mais-que-um-dia>

Copyright © 2020, Gazeta do Povo. Todos os direitos reservados.

Leia o texto com bastante atenção, se necessário várias vezes para entender.

1) Marque **V** para verdadeiro e **F** para falso:

- () O texto lido pertence ao gênero poema.
- () O texto lido pertence ao gênero artigo de opinião.
- () Esse texto tem ensinamento por isso é uma fábula.
- () Não há versos, mas tem rimas e estrofes.
- () O texto que lemos apresenta fatos e opiniões.
- () A finalidade desse texto é convencer o leitor sobre um fato.
- () O texto que apenas divertir o leitor.
- () O assunto deste texto é contar o surgimento do dia da Mulher.
- () A importância da mulher na sociedade atual é o tema desse texto.
- () O texto estudado foi escrito para pessoas que não tem acesso à internet.

POR QUE – Início de pergunta e pergunta indireta.

Por que você está zangada?

Não entendi por que você está zangada.

PORQUE – Resposta.

Eu estou zangada porque tirei uma nota ruim.



POR QUÊ – Final de pergunta.

Você está zangada, por quê?

PORQUÊ – Depois de artigo e tem a função de substantivo.

Não entendi o porquê da sua irritação. (motivo, razão)

1) Complete as frases abaixo com o “por que” correto:

- a) Carol está triste. Posso saber _____?
- b) _____ Marta chegou atrasada?
- c) Mamãe está feliz _____ vai ao cinema.
- d) Qual será o _____ de toda aquela multidão?
- e) Quero saber _____ você está assim. (pergunta indireta)
- f) Foi aprovado e não sabe _____. (por qual motivo)
- g) _____ está tão feliz. (pergunta direta)
- h) Vitória não foi a festa _____ não tem vestido. (explicação)
- i) Ignoram o _____ da sua escolha. (o motivo = substantivo)
- j) Não viajou, _____ não tinha dinheiro. (pois) (explicação)
- k) _____ as pessoas vivem brigando? (pergunta direta)
- l) Não viajou _____? (frase interrogativa)
- m) Muitos reclamaram, mas não havia _____. (por qual motivo)

MATEMÁTICA

1- Fui ao mercado com as seguintes moedas e pedi para o caixa trocar por notas de R\$2,00.
Quantas notas de R\$ 2,00 recebi?





- () 18 cédulas de R\$2,00 () 10 cédulas de R\$2,00 () 9 cédulas de R\$2,00

2- No livro de Matemática, Marta observou o desenho de várias figuras geométricas planas, conforme podemos ver na ilustração abaixo.

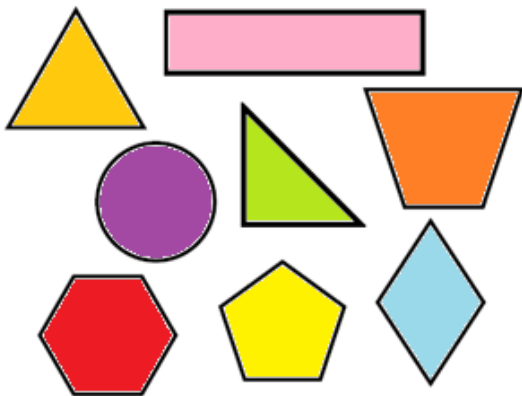

Dentre as figuras encontradas neste livro de Matemática, a figura que possui a maior quantidade de lados é o

- (A) trapézio.
(B) pentágono.
(C) hexágono.
(D) losango.

3- Localize e escreva os números decimais na reta numérica, em seguida escreva-os por extenso respeitando a **ordem crescente**:

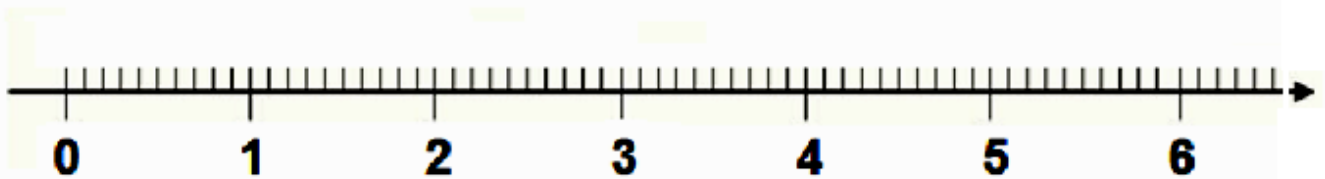

GEOGRAFIA



Brasil: migração entre regiões (2005 a 2010)

Regiões	Pessoas que vieram de outras regiões	Pessoas que saíram para morar em outras regiões
Norte	297.152	260.670
Nordeste	571.335	1.272.413
Sudeste	1.163.575	838.080
Sul	345.184	268.892
Centro-Oeste	604.048	341.240

Fonte: GUELLI, Neuza; NIGRO, Cíntia. População do Brasil: migração. In: *Presente Geografia*. 5ª ed. - São Paulo: Moderna: 2018. p.20.

1- Observe a tabela acima e responda:

a) Qual foi a região brasileira que recebeu mais pessoas de outras regiões no período de 2005 a 2010?

R: _____

b) Qual foi a região da qual saíram mais pessoas para morarem em outras regiões brasileiras no período de 2005 a 2010?

R: _____

1- AGORA RESPONDA:

a- Na cidade onde você mora existe poluição? SIM NÃO

b- Que tipo de poluição? AMBIENTAL VISUAL SONORA

2- ESCREVA ABAIXO EXEMPLOS DE POLUIÇÃO:

AMBIENTAL	VISUAL	SONORA



• MONTANHAS

- Grandes elevações
- Relevo acidentado
- Encostas íngremes
- Formadas pela ação das placas tectônicas

• PLANALTO

- Superfície relativamente plana
- Paisagem acidentada
- Altitudes elevadas
- Limitado por área rebaixada
- Formado por processos erosivos
- Fornece sedimentos para áreas baixas

• VALE

- Subcategoria de relevo
- Representa uma depressão
- Encontra-se entre duas encostas
- Apresenta cursos d'água

• PLANÍCIE

- Área plana
- Formada por acúmulo de sedimentos
- Baixa altitude
- Pouco acidentado
- Próximo ao nível do mar

• DEPRESSÃO RELATIVA

- Superfície rebaixada
- Possui inclinações
- Formada por intensos processos erosivos
- Altitude acima do nível do mar, porém abaixo do nível das áreas próximas

• DEPRESSÃO ABSOLUTA

- Superfície rebaixada
- Possui inclinações
- Formada por processos erosivos
- Altitude abaixo do nível do mar



Atividades

1 - Complete a cruzadinha, identificando as formas de relevo:

- 1 - Pequena elevação de terra.
- 2 - Terreno baixo e plano.
- 3 - Espaço mais baixo entre duas montanhas.
- 4 - Grande elevação de terra.

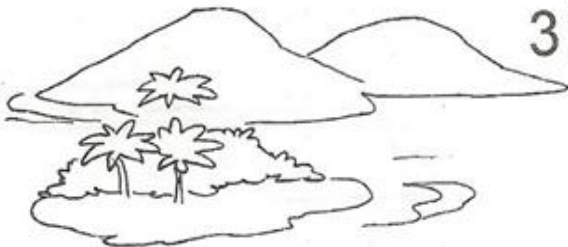

1			R		
			E		
2		L			
3			E		
			V		
4		O			

ENSINO RELIGIOSO

De acordo com o vídeo da Aula Município, aprendemos que os **GRIOTS** são:

“ Contadores de histórias, mensageiros oficiais, guardiões de traduções milenares: todos esses termos caracterizam o papel dos GRIOTS, que na África antiga eram responsáveis por firmar transações comerciais entre impérios e passas aos jovens ensinamentos culturais.



Os GRIOTS são também conhecidos por “BIBLIOTECAS VIVAS”!

Eram muito comuns entre os povos MANDE, FULA, HAUSA, SONGHAI, WOLOF entre outros.

1) Agora responda:

Entre as pessoas que você conhece, quem poderia ser um GRIOT? Porque você escolheu essa pessoa?

Vamos ler agora uma lenda indígena que conta a origem da erva-mate que usamos para fazer nossos chás e o chimarrão na região Sul do nosso País:



Conta a lenda da Erva - Mate que um velho guerreiro guarani vivia triste em sua cabana pois já não podia mais sair para as guerras, nem mesmo para caçar e pescar, vivendo só com sua linda filha Yari, que o tratava com muito carinho, conservando-se solteira para melhor dedicar-se ao pai.

Um dia, Yari e seu pai receberam a visita de um viajante que pernitoou na cabana recebendo seus melhores tratos. A jovem cantou para que o visitante adormecesse e tivesse um sono tranqüilo, entoando um canto suave e triste.

Ao amanhecer, o viajante confessando ser enviado de Tupã, quis retribuir-lhes a hospitalidade dizendo que atenderia a qualquer desejo, mesmo o mais remoto. O velho guerreiro, sabendo que sua jovem filha não se casara para não abandona-lo, pediu que lhe fossem devolvidas as forças, para que Yari se tornasse livre. O mensageiro de Tupã entregou ao velho um galho de árvore de Caá, ensinando-lhe a preparar uma infusão que lhe devolveria todo o vigor. Transformou ainda Yari, em deusa dos ervais e protetora da raça Guarani, sendo chamada de Caá-Yari, a deusa da erva-mate. E assim, a erva foi usada por todos os guerreiros da tribo, tornando-os mais fortes e valentes.

Todos os povos do mundo preservam suas histórias, cultura e costumes de alguma forma, sejam na oralidade, representando por ilustrações ou na escrita. Pesquise uma lenda indígena paranaense que fale sobre a origem de algo que é muito importante para o nosso Estado. **Leia o texto com atenção e escreva o título da lenda, o que ela nos ensina e faça uma ilustração sobre o que entendeu do texto:**

Título:

O que ensina:

Ilustração:



Pense:

- ✓ Quando ficarmos velhos, do que vamos querer lembrar?
- ✓ O que vamos ensinar aos nossos filhos e netos?
- ✓ Qual ensinamento iremos passar para frente?

No baú abaixo, escreva 5 coisas que você gostaria de se lembrar quando ficar mais velho, que seja importante preservar e repassar para as futuras gerações:

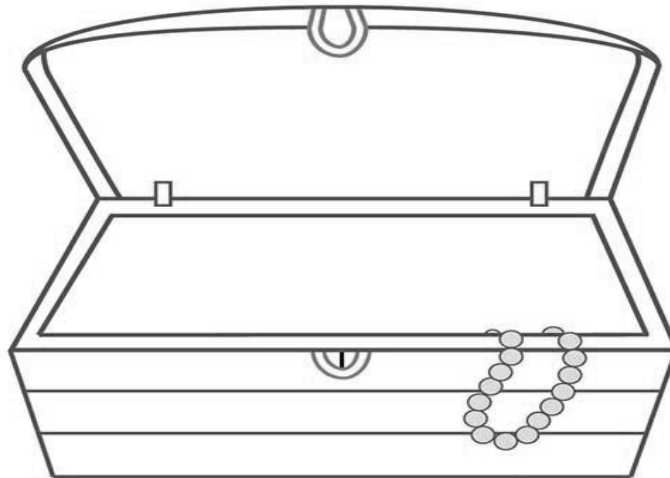

HISTÓRIA **INDÍGENAS AO LONGO DOS ANOS**

O contato com os portugueses, e posteriormente com outros povos que vieram para o Paraná, tornou impossível para os grupos indígenas continuarem a viver do seu modo tradicional.

Os indígenas precisaram abandonar suas terras ou mudar seu modo de vida. Por isso, muitos costumes se perderam com o contato com outras culturas e hábitos. Aqueles que decidiram viver nas cidades tiveram que se adaptar ao novo modo de vida e passaram a usar roupas, comprar alimentos e objetos industrializados. Alguns grupos que se mudaram para áreas mais isoladas no interior, em regiões mais afastadas, começaram a vender produtos de artesanato.

Atualmente, muitos grupos indígenas buscam cada vez mais preservar as tradições e costumes ancestrais, e ao mesmo tempo querem entender e adquirir o saber do homem branco para o seu povoado.

Existem 25.915 indígenas em território paranaense. A porcentagem desta população indígena é de 0,2 da população indígena do Brasil. A localização da população indígena paranaense está espalhada nas que hoje podemos chamar de terras indígenas. Os principais grupos étnicos indígenas do Paraná são os Kaingang, da nação macro-jê, e os Guarani e os Xetás, da nação tupi.



ATUAIS ÁREAS INDÍGENAS NO PARANÁ

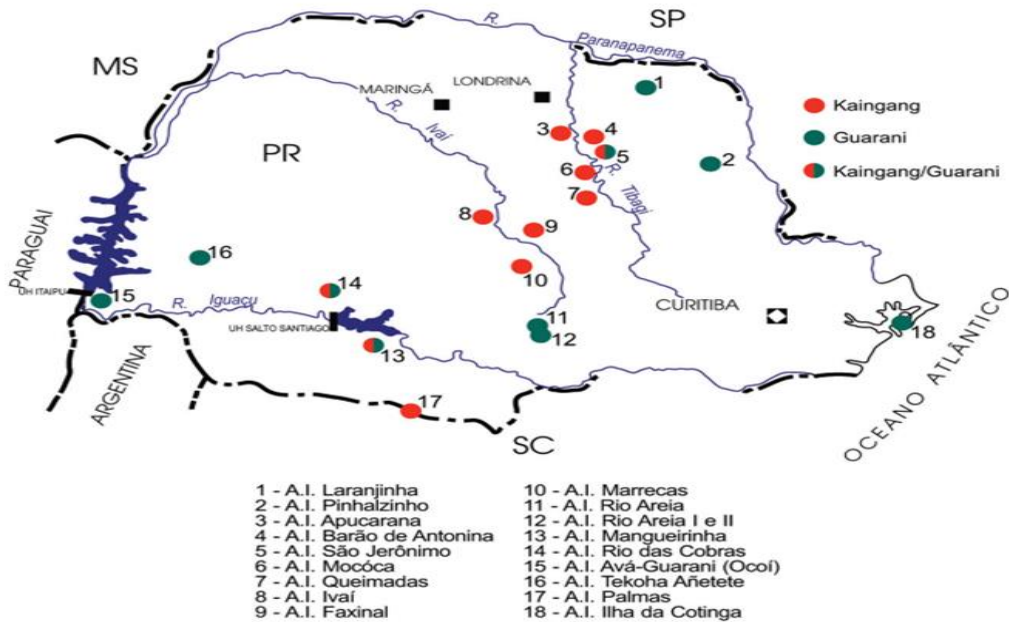

1- De acordo com tudo o que você estudou sobre os indígenas responda:

a- Hoje em dia os indígenas precisam lutar para garantir suas terras e preservar sua cultura. Você acha que os indígenas tem esse direito? Por quê?

b- Qual organização foi criada para defender os interesses dos indígenas?

1- Relacione a primeira coluna com a segunda, depois crie um desenho representando o que significa para você esses Direitos:

- | | |
|--|---|
| <ul style="list-style-type: none"> ● Direitos coletivos da humanidade ● Direitos sociais ● Direitos individuais | <ul style="list-style-type: none"> ● Direitos de ir e vir, da propriedade, segurança, acesso à justiça, associação, liberdade de opinião, de expressão e crença religiosa. ● Direito de defesa ecológica, paz, ao desenvolvimento, autodeterminação dos povos, partilha do patrimônio científico, cultural e tecnológico, ao direito a um meio ambiente saudável e ecologicamente equilibrado e ao direito à utilização do patrimônio comum da humanidade. ● Direito à educação, saúde, habitação, lazer e segurança. Também os direitos ligados ao mundo do trabalho, como o direito ao salário, jornada fixa, seguridade social, férias, previdência e outros. |
|--|---|

Com base no texto que você estudou, crie uma história em quadrinhos com as seguintes personagens: **rei de Portugal, donatário, indígenas e escravos**. Escreva a fala dos personagens em balões. (FOLHA SULFITE OU CADERNO)



CIÊNCIAS

1) Copie e responda no roteiro ou caderno:

a- Quando respiramos, acontecem dois movimentos: a _____ e a _____.

b- Por que a respiração pela boca é prejudicial?

R: _____

c- Por que a respiração pelo nariz é mais saudável?

R: _____

d- Como obtemos o gás oxigênio?

R: _____



DE OLHO NA EXCREÇÃO

① Complete as frases abaixo com as palavras que estão dentro do quadro.

BEXIGA	EXCRETOR	AMARELO	URINA
URETERES	TÓXICOS	RINS	ÁGUA URETRA

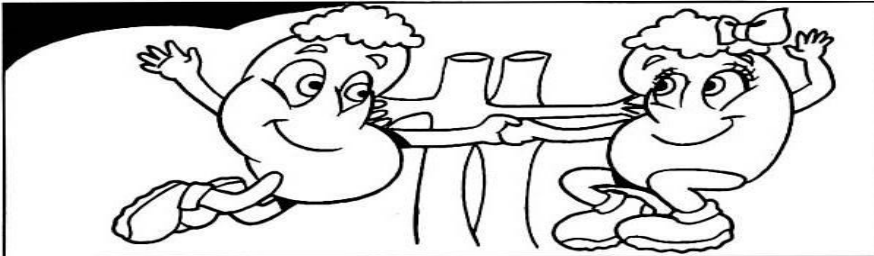

Os resíduos _____ produzidos pelas células do corpo caem na corrente sangüínea e são eliminados através do sistema _____.

Esse processo ocorre da seguinte maneira:

O sangue que chega aos _____ cheio de substâncias é filtrado e forma a _____. A urina é um líquido _____ formado de _____ e de substâncias tóxicas que estavam presentes no sangue.

Dos rins a urina passa para os _____.

Os ureteres conduzem a urina para _____, onde fica armazenada por um tempo. Quando a bexiga enche, a urina é eliminada do corpo pela _____.

Atividades

1 - Encontre a resposta no cruzadão:

- a) O corpo humano possui _____ e _____ que permitem a nossa locomoção.
- b) O conjunto de ossos de nosso corpo recebe o nome de _____.
- c) Alguns ossos do corpo humano: _____, _____.
- d) As articulações _____ não permitem movimentos, como as dos ossos do crânio.
- e) As articulações _____ permitem muitos movimentos, como os realizados pelos braços e pelas pernas.
- f) As articulações _____ permitem poucos movimentos, como os realizados pela coluna vertebral e pela bacia.
- g) Os músculos se encontram entre a _____ e o _____.

ossos - tíbia - pele - esqueleto - articulações - músculos - úmero
imóveis - móveis - fêmur - semimóveis - esqueleto



E	R	S	E	M	I	M	Ó	V	E	I	S	E	S	Q	U	E	L	E	T	O
I	D	O	C	M	A	Ú	A	B	C	V	A	D	O	A	C	M	I	A	P	M
M	A	O	S	S	O	S	M	I	P	A	O	B	Ú	M	E	R	O	M	P	I
Ó	C	A	O	I	P	C	A	D	A	B	C	A	S	P	O	A	I	S	E	B
V	A	R	T	I	C	U	L	A	Ç	Õ	E	S	A	D	A	V	A	P	L	O
E	B	S	I	O	A	L	P	A	O	A	I	B	F	Ê	M	U	R	V	E	S
I	O	A	C	S	V	O	T	Í	B	I	A	V	I	A	C	A	M	A	O	A
S	M	Ó	V	E	I	S	A	D	O	E	S	Q	U	E	L	E	T	O	A	O



ROTEIRO DE ATIVIDADES DE RECUPERAÇÃO – 2º TRIMESTRE

ESCOLA MUNICIPAL VITÓRIO FRANKLIN

PROFESSORA: ROSANGELA E DANIELA **TURMA: 5º Ano** _____

COMPONENTE CURRICULAR: EDUCAÇÃO FÍSICA

PERÍODO DE REALIZAÇÃO: 24/08 A 04/09

ATIVIDADE 1

1-O que vamos aprender: Jogos de tabuleiro - FUTEBOL DE DEDO

JOGOS ESPORTIVOS – ESPORTE DE REDE E MURO – VOLEI – PR. EF35EF05.a.4.01

JOGOS ESPORTIVOS – ESPORTES DE PRECISÃO - GOLFE

2- Para que vamos estudar esses conteúdos:

Conhecer a história e o contexto mundial, nacional, regional e local dos jogos de tabuleiro propostos como conteúdo específico. Experimentar e fruir a prática de jogos esportivos de rede e parede e identificando seus elementos comuns, criando estratégias individuais e coletivas básicas para a sua execução. Experimentar e fruir práticas de jogos esportivos de precisão, por meio de atividades e jogos diversificados, adequados à realidade, enfatizando a manifestação do lúdico.

3- Como vamos estudar esse conteúdo?

O que precisa para jogarmos? Futebol de dedo

O primeiro passo é **definir o campo (mesa ou chão)**. Pode ser um retângulo de mais ou menos 1,5 m de comprimento por 1 m de largura (uma mesa de jantar retangular pode resolver o problema). Nas linhas de fundo do campo, monte uma trave com pedrinhas, ou qualquer outro material, com aproximadamente um palmo de abertura.

Os dois jogadores atacam com as mesmas 3 tampinhas.

Explicando a regra do jogo:

O jogador sorteado para iniciar a partida posiciona as 3 tampinhas próximas ao seu gol, formando um triângulo. Desloque as tampinhas com toquinhos, com a lateral da palma da mão ou com a lateral dos dedos dobrados. Só não vale conduzir ou empurrar as tampinhas. A tampinha tocada deve sempre passar pelo meio das outras duas, formando uma espécie de trança. Cada jogador pode dar 4 toques na jogada, ou seja, cruzar 3 vezes e, no quarto cruzamento, finalizar ao gol. Se, durante o ataque, alguma das tampinhas sair do campo pela lateral ou pela linha de fundo, ou se a tampinha tocada não passar pelo meio das outras duas, o jogador perde a vez e o adversário inicia sua jogada colocando as 3 tampinhas, em formato de triângulo, na frente do seu gol.

O objetivo do jogo é fazer mais gols que o adversário. É possível também jogar em duplas e organizar torneios.

ATIVIDADE- VOLEIBOL (TOQUE)

O toque é um dos fundamentos principais do voleibol. Para realizar um toque o jogador golpeia a bola com as pontas dos dedos, num movimento de baixo para cima. O toque é utilizado principalmente para a realização de um levantamento embora também possa ser usado para a realização de uma recepção ou de uma defesa.

- Duas pessoas sentadas em um campo dividido por cadeiras e por barbante. O objetivo do jogo é atirar para o campo do adversário a bexiga através de toques. Logo após praticar o toque com a bexiga, o aluno deverá pegar a bola e realizar o toque jogando para o campo adversário, a outra



pessoa deverá pegar a bola e fazer o toque. Agora em pé um de cada lado do campo realizar o toque.

ATIVIDADE: JOGOS ESPORTIVOS- ESPORTE DE PRECISÃO (GOLFE)

Esporte de precisão são o conjunto de modalidades que se caracterizam por arremessar\lançar um objeto procurando acertar um alvo específico.

GOLFE: é um esporte no qual os jogadores usam diversos tipos de tacos para arremessar uma bola uma série de buracos numa vasta extensão de terreno, usando o menor número possível de tacadas.

MATERIAIS

- 01 CAIXA DE PAPELÃO, OU CAIXINHA DE LEITE, OU GARRAFA PET COMO BURACOS
- 01 BOLA PEQUENA (TÊNIS, BORRACHA OU PAPEL)
- 01 TACO, CABO DE VASSOURA OU CABO DE GUARDA-CHUVA)

= Coloque a caixinha de leite, a garrafa pet cortada ao meio encostadas e a caixa de papelão encostadas em uma parede. Em cima delas, marcar a pontuação de cada acerto, ou seja, acima da caixa de leite escreva 20 pontos, da garrafa pet 10 pontos, caixinha de papelão 5 pontos, quanto menor o buraco, maior a pontuação. Faça uma marca no chão distante de 1 a 2 metros da parede onde será colocada a bolinha para ser batida com o taco. Bata na bola com o taco, lembre-se, você vai precisar perceber a força motora que vai utilizar, pois o objetivo do jogo é acertar a bolinha no buraco. Cada jogador terá três chances, intercalando a vez das rebatidas, conforme forem acertando o buraco deverão anotar a pontuação para no final ver quem marcou mais pontos.

DE QUE FORMA VAMOS REGISTRAR O QUE APRENDEMOS?

- 1- O aluno deverá colocar a data, escrever Atividade de Educação Física, colocar o título do conteúdo e descrever a atividade que foi realizada nesse dia para ficar registrado no caderno.



ROTEIRO DE ATIVIDADES DE RECUPERAÇÃO – 2º TRIMESTRE

ESCOLA MUNICIPAL VITÓRIO FRANKLIN

PROFESSORA:

TURMA: 5º Ano _____

COMPONENTE CURRICULAR: LÍNGUA INGLESA

PERÍODO DE REALIZAÇÃO: 24/08 A 04/09

<p>O QUE VOCÊ VAI ESTUDAR:</p>	<ul style="list-style-type: none"> • LÍNGUA INGLESA: PALAVRAS SOBRE O TEMA: NUMBERS AND TIME (NÚMEROS E HORA)
<p>PARA QUE VAMOS ESTUDAR ESSES CONTEÚDOS?</p>	<ul style="list-style-type: none"> • CONHECER E COMPREENDER NÚMEROS E HORAS EM INGLÊS.
<p>ATIVIDADE PARA REALIZAR NO CADERNO ESTIPULADO:</p>	<p>DATE: JUNE, ____ 2020.</p> <p>A – CALCULE AS OPERAÇÕES E ESCREVA EM INGLÊS O RESULTADO. SIGA O EXEMPLO: 22 + 21= 43 FOURTY THREE 12+06+03= 37-20= 20X2= 20-08= 90-40= 16X2= 18+18=</p> <p>B – DESENHE UM RELÓGIO MARCANDO O HORÁRIO QUE VOCÊ ESTUDA INGLÊS E ESCREVA: WHAT TIME IS IT? (QUE HORAS SÃO)? IT’S..... (SÃO.....)</p> <p>EXEMPLO: VOCÊ ESTUDA INGLÊS ÀS 10H.  IT’S TEN O’CLOCK.</p>



<p>O QUE VOCÊ VAI ESTUDAR:</p>	<ul style="list-style-type: none"> • LÍNGUA INGLESA: Retomada dos Numbers (1 to 50); Time (hours and minutes). https://www.youtube.com/watch?v=NRmARI7Gm4k
<p>PARA QUE VAMOS ESTUDAR ESSES CONTEÚDOS?</p>	<ul style="list-style-type: none"> • Conhecer e compreender, com o apoio do(a) professor(a), o significado de palavras, que nomeiam os números de 1 a 50 como também horas e minutos, as quais servirão de subsídio para a aquisição do próprio repertório lexical.
<p>COMO VAMOS REGISTRAR O QUE APRENDEMOS?</p>	<ul style="list-style-type: none"> • Responder as atividades relacionadas à hora e números. • What time is it? (Que horas são?) • It's (5) o'clock. (São 5 horas). • Numbers 1 to 20 (Números de 1 a 20)

WHAT TIME IS IT?

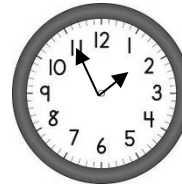

It's _____.

It's _____.

FIND MISSING LETTERS AND WRITE. FOLLOW THE EXEMPLE:

(Escreva as letras que estão faltando. Siga o exemplo)

1- O N E

11 - E _ _ _ _ N

12 - TW _ _ _ _

13 - T _ _ _ TEEN



15 FIF _ _ _ _

16 SIX _ _ _ _

17 SE _ _ _ _ EN

18 _ _ _ _ EEN

19 _ _ _ _ TEEN

20 TW _ _ _ _

O QUE VOCÊ VAI ESTUDAR:	<ul style="list-style-type: none"> • LÍNGUA INGLESA: Repertório lexical relacionado aos dias da semana e meses do ano.
PARA QUE VAMOS ESTUDAR ESSES CONTEÚDOS?	<ul style="list-style-type: none"> • Conhecer e compreender, com o apoio do(a) professor(a), o significado de palavras, que nomeiam os dias da semana e os meses do ano, as quais servirão de subsídio para a aquisição do próprio repertório lexical.
COMO VAMOS REGISTRAR O QUE APRENDEMOS?	<ul style="list-style-type: none"> • Responder as atividades relacionadas ao significado de palavras, que nomeiam os dias da semana e os meses do ano, as quais servirão de subsídio para a aquisição do próprio repertório lexical.

Write in your notebook: / Escreva em seu caderno:

1. **Days of the week / dias da semana:**

2. **Months of the year / meses do ano:**

Pesquise com seus familiares e responda:

I was a born on: /Eu nasci em:

Day of the week: _____ / dia da semana

Month of the year: _____ / mês do ano

Year: _____ /ano



Numbers			
1	one	11	eleven
2	two	12	twelve
3	three	13	thirteen
4	four	14	fourteen
5	five	15	fifteen
6	six	16	sixteen
7	seven	17	seventeen
8	eight	18	eighteen
9	nine	19	nineteen
10	ten	20	twenty



ROTEIRO DE RECUPERAÇÃO DE ATIVIDADE - 2º TRIMESTRE

PROFESSORA: CLEONICE AP. RANUCCI

TURMA: 4º E 5º ANOS

COMPONENTE CURRICULAR: ARTE

O QUE VOCÊ VAI ESTUDAR?	<ul style="list-style-type: none"> ➤ ELEMENTOS DA LING. VISUAL: CÍRCULO CROMÁTICO: CORES QUENTES E FRIAS, PAISAGENS; ➤ RECONHECIMENTO DE DISTINTAS MATRIZES ESTÉTICAS E CULTURAIS; ➤ PARÂMETROS SONOROS, GÊNERO E INSTRUMENTOS MUSICAIS E FONTES SONORAS.
PARA QUE VAMOS ESTUDAR ESSES CONTEÚDOS?	<ul style="list-style-type: none"> ➤ EXPERIMENTAR DIFERENTES FORMAS DE EXPRESSÃO ARTÍSTICA RECONHECENDO E USANDO ALGUNS ELEMENTOS DAS ARTES VISUAIS COMO AS CORES QUENTES E FRIAS; ➤ REALIZAR BRINCADEIRAS CANTADAS E RÍTMICAS, COMO JOGOS MUSICAIS DE MÃOS (PERCUSSÃO CORPORAL), CANTIGAS DE RODA OU PARLendas, EXPLORANDO DIFERENTES FONTES SONORAS; ➤ PERCEBER E EXPLORAR OS PARÂMETROS SONOROS, POR MEIO DE JOGOS, CANÇÕES E PRÁTICAS DIVERSAS DE CRIAÇÃO, EXECUÇÃO E APRECIÇÃO MUSICAL; ➤ RECONHECER A INFLUÊNCIA DE DISTINTAS MATRIZES ESTÉTICAS E CULTURAIS DAS ARTES VISUAIS NAS MANIFESTAÇÕES ARTÍSTICAS DAS CULTURAS LOCAIS, REGIONAIS E NACIONAIS.
COMO VAMOS ESTUDAR OS CONTEÚDOS?	<ul style="list-style-type: none"> ❖ ORGANIZANDO OS ESTUDOS COM AJUDA DOS FAMILIARES, ASSISTINDO AOS VÍDEOS EXPLICATIVOS DA PROFESSORA, FAZENDO AS ATIVIDADES PROPOSTAS E, COMPLEMENTANDO A APRENDIZAGEM COM AS VIDEOAULAS PARANÁ MUNICÍPIOS (SE PUDEr).
COMO VAMOS REGISTRAR?	<ul style="list-style-type: none"> ❖ FAZENDO AS ATIVIDADES PROPOSTAS NOS ROTEIROS, UTILIZANDO OS MATERIAIS ESCOLARES COMUNS, COMO: PAPEL SULFITE OU CADERNO, RÉGUA, BORRACHA, LÁPIS DE ESCREVER, LÁPIS DE COR, CANETINHAS, GIZ DE CERA OU TINTA (SE TIVER).

ARTE – 1ª ATIVIDADE

ATIVIDADE: PAISAGENS COM CORES QUENTES E FRIAS

- PESQUISE NO GOOGLE PARA REVER E COMPREENDER AS CLASSIFICAÇÕES DAS CORES;
- PEGUE SEU CADERNO, FAÇA A MARGEM, COLOQUE A DATA E O TÍTULO DESTA ATIVIDADE;
- RISQUE COM SUA RÉGUA E LÁPIS, NO **SENTIDO HORIZONTAL**, MARCANDO O MEIO DA FOLHA;
- PENSE NUMA PAISAGEM URBANA SIMPLES (COM MUITAS CASAS, PRÉDIOS, ASFALTO, ÁRVORES, POSTES, MUROS, ETC);
- DESENHE A PAISAGEM URBANA QUE VOCÊ PENSOU EM AMBOS OS LADOS DA FOLHA, COMO SE FOSSE O REFLEXO;
- PINTE TODA A PAISAGEM DA PARTE DE CIMA DA LINHA SOMENTE COM CORES QUENTES: **VERMELHO, LARANJA E AMARELO**;
- PINTE A PAISAGEM DA PARTE DE BAIXO DA FOLHA (A QUE FOI FEITA DE PONTA CABEÇA, COMO SE FOSSE O REFLEXO), COM AS CORES FRIAS: **AZUL, VERDE E ROXO**.

ARTE – 2ª ATIVIDADE

ATIVIDADE: EXPLORANDO UMA CANÇÃO

- ACESSE A MÚSICA “AMIGO FIEL” DE ANJOS DE RESGATE, NO SEGUINTE LINK:
https://www.youtube.com/watch?v=-_jIWkR3mUk
- ACOMPANHE A CANÇÃO SEGUINDO A LETRA ABAIXO;



<p>AMIGO FIEL (ANJOS DE RESGATE)</p> <p>QUEM ME DARÁ UM OMBRO AMIGO QUANDO EU PRECISAR? E SE EU CAIR, SE EU VACILAR QUEM VAI ME LEVANTAR? SOU EU, QUEM VAI OUVIR VOCÊ QUANDO O MUNDO NÃO PUDER TE ENTENDER FOI DEUS, QUEM TE</p>	<p>ESCOLHEU PRA SER O MELHOR AMIGO QUE EU PUDESSE TER AMIGOS, PRA SEMPRE BONS AMIGOS QUE NASCERAM PELA FÉ AMIGOS, PRA SEMPRE PARA SEMPRE AMIGOS SIM, SE DEUS QUISER QUEM É QUE VAI ME ACOLHER NA MINHA INDECISÃO</p>	<p>SE EU ME PERDER PELO CAMINHO QUEM ME DARÁ A MÃO FOI DEUS, QUEM CONSAGROU VOCÊ E EU PARA SERMOS BONS AMIGOS, NUM SÓ CORAÇÃO POR ISSO EU ESTAREI AQUI QUANDO TUDO PARECER SEM SOLUÇÃO</p> <p>PEÇO A DEUS QUE TE GUARDE E TE DÊ A SUA PAZ...</p>
---	---	--

- CASO, NÃO CONSIGA ACESSAR ESTA MÚSICA, OUÇA OUTRA DE SUA PREFERÊNCIA QUE FALE DE AMIZADE;
- ACOMPANHE O RITMO DA MESMA, CANTANDO E TENTANDO IDENTIFICAR QUAL INSTRUMENTO MUSICAL SE DESTACA;
- REGISTRE A LETRA DA MÚSICA QUE VOCÊ ESCOLHEU E DESENHE AO LADO, BEM GRANDE E COLORIDO ESTE INSTRUMENTO MUSICAL QUE VOCÊ IDENTIFICOU.

ARTE – 3ª ATIVIDADE

❖ **ATIVIDADE DA SEMANA: MELODIA E ILUSTRAÇÃO DE CANTIGA FOLCLÓRICA**

FIXANDO: AS COMPOSIÇÕES MUSICAIS POSSUEM **MELODIA**, QUE É A SEQUÊNCIA DE NOTAS MUSICAIS E SILÊNCIOS QUE SE RELACIONAM PARA FORMAR UM TODO HARMÔNICO; TODAS AS **NOTAS MUSICAIS (DÓ-RÉ-MI-FÁ-SOL-LÁ-SI)** POSSUEM UMA **ALTURA QUE VÃO DO GRAVE AO AGUDO**. E, AS **BRINCADEIRAS CANTADAS E CANTIGAS DE RODA SÃO ATIVIDADES RELACIONADAS À MÚSICA QUE ENVOLVEM O MOVIMENTO CORPORAL E O RITMO, REPRESENTANDO ASPECTOS LÚDICOS DAS MANIFESTAÇÕES SOCIOCULTURAIS POPULARES, FAZENDO PARTE DO NOSSO FOLCLORE.**

1- ACESSE OS LINKS ABAIXO, PERCEBA AS DIFERENTES MELODIAS COM A CANTIGA “ALECRIM DOURADO”, APRECIE, APRENDA E CANTE:

☐ **GRUPO PALAVRA CANTADA - “ALECRIM DOURADO”:**

<https://www.youtube.com/watch?v=P7Fb3myaz9g>

☐ **CANTIGA COM MELODIA DE FORRÓ:** <https://www.youtube.com/watch?v=0YrRHDicBhc>

2- AGORA, É A SUA VEZ! TENDE CANTAR TROCANDO A MELODIA, OU SEJA, CANTE ESSA MÚSICA DE ACORDO COM A LETRA ABAIXO, PORÉM COM A MELODIA DE OUTRA CANTIGA, **POR EXEMPLO**, TENDE CANTÁ-LA NA MELODIA DA CANTIGA “ATIREI O PAU NO GATO”.

<p>ALECRIM DOURADO</p> <p>ALECRIM, ALECRIM DOURADO QUE NASCEU NO CAMPO SEM SER SEMEADO FOI MEU AMOR... QUE ME DISSE.. ASSIM QUE A FLOR DO CAMPO ... É O ALECRIM</p>	<p>ALECRIM, ALECRIM MIÚDO QUE NASCEU NO CAMPO PERFUMANDO TUDO FOI MEU AMOR QUE ME DISSE ASSIM QUE A FLOR DO CAMPO É O ALECRIM</p>	<p>ALECRIM, ALECRIM AOS MOLHOS POR CAUSA DE TI CHORAM OS MEUS OLHOS FOI MEU AMOR QUE ME DISSE ASSIM QUE A FLOR DO CAMPO É O ALECRIM</p>
--	--	--

DEPOIS:

3- VOCÊ JÁ EXPERIMENTOU ESTA PLANTA? PESQUISE PARA SABER MAIS SOBRE O “ALECRIM”. E, NO SEU CADERNO, COPIE A LETRA DA CANTIGA E ILUSTRE-A CONFORME OS SEUS CONHECIMENTOS!



CRIE, CANTE E ENCANTE, VOCÊ É O ARTISTA!!!



OBS.: FOTOGRAFE CADA ATIVIDADE E MANDE PARA A PROFESSORA DE ARTE!



**Prefeitura
de Rolândia**

**SECRETARIA MUNICIPAL DE EDUCAÇÃO
ATIVIDADES COMPLEMENTARES DE ESTUDO –COVID - 19**





**Prefeitura
de Rolândia**

**SECRETARIA MUNICIPAL DE EDUCAÇÃO
ATIVIDADES COMPLEMENTARES DE ESTUDO –COVID - 19**

